

工作原理

NEO™ 系列刮刀式機械自清洗過濾器（簡稱刮刀過濾器）工作原理：液體從過濾器進口流入，自上向下流動，透過濾網表面流向出口；當濾網表面收集到一定量的雜質時，電機驅動裝配有 Selfit™ 校正器的刮刀緊貼濾網表面轉動，刮除雜質，雜質隨下行液體聚集在收集室，當累積到一定量雜質時，自動排汙閥打開收集室將含高濃度雜質的液體排出，排出殘液可回收或排放。

註：N型為內刮型，即刮刀在濾網內部，W型為外刮型，即刮刀在濾網外部。

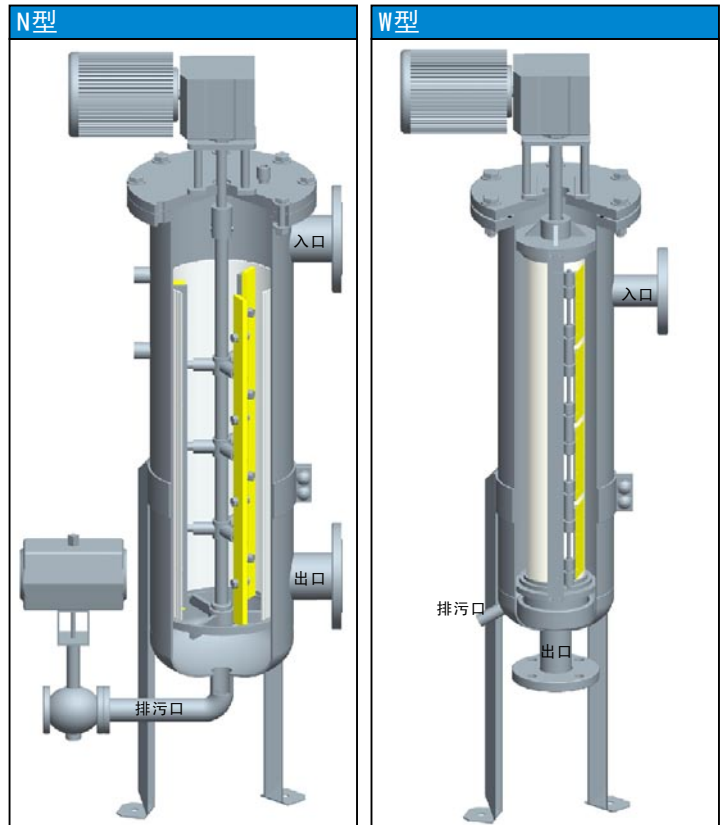

應用領域

NEO™ 系列刮刀過濾器，是本公司自主研发的新一代自清洗過濾器，技術達到世界領先水平。與反沖型自清洗水過濾器不同，刮刀過濾器不但用於水過濾，更廣泛適用於溶劑，酸鹼液，聚合物，塗料等粘性物料的自清洗過濾，效率更高，精度範圍30-1500 μm，可以處理粘度高達 800,000厘泊的液體，應用於水處理、石化、冶金、電力、精細化工、塗料、油墨、造紙、食品飲料、製藥、金屬加工等行業。

NEO™ 刮刀過濾器，全自動運轉，過濾精度高，性能穩定可靠，是取代傳統手動過濾器或使用拋棄式濾材過濾器的效益之選，在許多領域可以替代傳統的濾芯式過濾器，袋式過濾器，籃式過濾器，振動篩過濾器等。



NEO—先進高效的過濾技術！



技術特點與客戶利益

■ 全自動在線連續過濾 >	■ 減少人力成本，符合工廠自動化運轉要求
■ 不產生一次性拋棄的過濾耗材 >	■ 節約耗材成本及環保處理成本
■ 過濾壓損極小，流量穩定 >	■ 節省管路能源耗損，有利於工藝連續穩定
■ 全封閉式過濾 >	■ 防止危險性物料洩漏
■ 排放廢液雜質濃度高並可回收 >	■ 避免高價值物料的損失
■ 多種模組組合及強大的自動化模式可選 >	■ 滿足各種過濾應用要求

性能參數

主要性能參數	N21	N43	N71	W09	W11	W22	W34	W55
過濾面積(cm ²)	2140	4280	7140	880	1140	2280	3480	5550
過濾精度(μm)	100-3000			30-3000				
*理想流量(m ³ /h)	3.7-24	7.4-49	12-82	1.5-10	2.0-13	3.9-26	6.0-40	9.6-64
*最高工作溫度(°C)	200							
*操作壓力(Kg/cm ²)	1-10							
容積(L)	35	53	141	10	18	29	83	175
進出口連接方式	牙口或法蘭							
進出口口徑(英寸)	1" 1½" 2" 3"	1½" 2" 3" 4"	3" 4" 5" 6"	1" 1½"	1" 1½" 2"	1" 1½" 2" 3"	3" 4" 5" 6"	1½" 2" 3" 4"
排汗口口徑(英寸)	1"	1½"	2"	½"	1"	1"	1½"	1½"
馬達	功率180W，三相，380V							
氣動排汗閥	氣源要求：5 SCFM(m ³ /h)；最小壓力4Kg/cm ² ，最大壓力8Kg/cm ²							
控制箱	220V							

*理想流量(100 μm)：僅供參考，流量受到液體粘度、過濾精度及潔淨度的影響，請與本公司工程師技術確認

*最高工作溫度：需配合耐高溫密封才能達到

*最高工作壓力：此為標準工作壓力，如要求更高工作壓力可以訂製

壓差周期

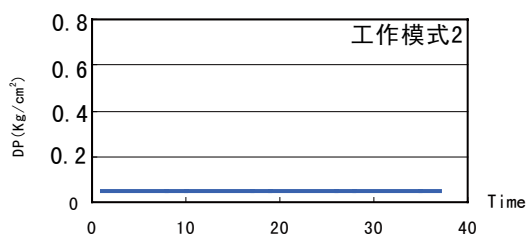
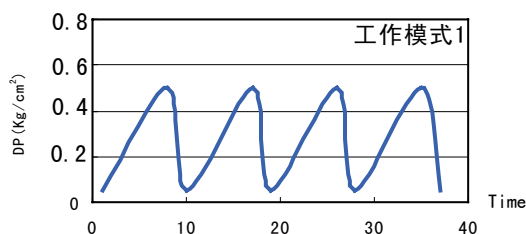

台灣總代理
宇燦股份有限公司
 ULTRA-PRO INTERNATIONAL CO., LTD.

台北總公司：台北縣汐止市新台五路1段79號13樓之10
 電話：(02) 8698-3338 (代表線) 傳真：(02) 8698-3339
 新竹分公司：新竹市寶山路452巷7弄6號
 電話：(03) 578-7969 傳真：(03) 577-9032
 台南分公司：台南縣仁德鄉正義三街142-1號
 電話：(06) 249-7458 傳真：(06) 249-6021
 網址：<http://www.ultrapro.com.tw>
 e-mail: ultrapro@ms26.hinet.net

零件材質

零件名稱	N21	N43	N71	W09	W11	W22	W34	W55
過濾器主體	不銹鋼SS304/SS316L，耐受酸鹼液腐蝕，SS316L性能更佳							
濾網	不銹鋼SS316L							
傳動軸密封	PTFE聚四氟乙烯，適用於各類溶劑及酸鹼性液體，最高使用溫度230℃							
密封圈	NBR丁腈橡膠，適用於大部分中性及油類液體，最高使用溫度120℃ VITON氟橡膠，耐受酸鹼性液體和多數溶劑，最高使用溫度230℃							
刮刀	N型為超耐磨合成材料PLS™、PTS™刮刀，W型為耐磨不銹鋼STS™刮刀							
腳架	不銹鋼SS304							

控制版本

本公司提供4種控制系統版本供選擇，每種版本都著重於特定使用類型的需求。X2以上版本讓用戶靈活地根據實際需要控制過濾器運轉方式；控制自動化及安全性要求更高的用戶應考慮選擇X3豪華版或X4旗艦版。

控制功能	X1 簡化版	X2 標準版	X3 豪華版	X4 旗艦版
電機控制組件 控制電機按設定周期、設定時間驅動清洗裝置	✓	✓	✓	✓
排汙閥控制組件 控制氣動閥門開啟周期與開啟狀態的保持時間		✓	✓	✓
壓差傳感監控組件 根據設定壓差平行自清洗；壓差異常切換旁通或關閉泵			✓	✓
液晶面板界面 直接顯示過濾器運轉狀態，方便操作				✓

定制選項

本公司提供了強大多樣的訂做選項，進一步滿足過濾要求，改善過濾過程與操作經驗：

- 夾套保溫可通導熱油(2Kg/cm²)或熱水(4Kg/cm²)，保持溫度與輸送性能
- 防爆設計，安全過濾易燃易爆液體
- 食品級表面拋光，更易於清洗
- 上蓋輔助吊臂設計，即可輕鬆維護過濾器
- 模組串聯組合滿足更大流量過濾要求
- 移動過濾小車，靈活在多個位置輪流過濾，節省投資成本
- 帶篩網的排出殘液收集桶，方便回收貴重液體或濾渣



過濾器控制箱 X2標準版

外觀尺寸

主要尺寸 (mm)	N21	N43	N71	W09	W11	W22	W34	W55
A法蘭中心距離	275	600	690	440	402	732	745	780
B主筒體高度	783	1108	1325	950	630	960	973	1012
C設備總高	1033	1358	1625	880	880	1210	1226	1262
D筒體直徑	273	273	450	168	219	219	340	455
支撐腳架高度	可調							

*以上尺寸僅作為選型參考，以實際尺寸為準

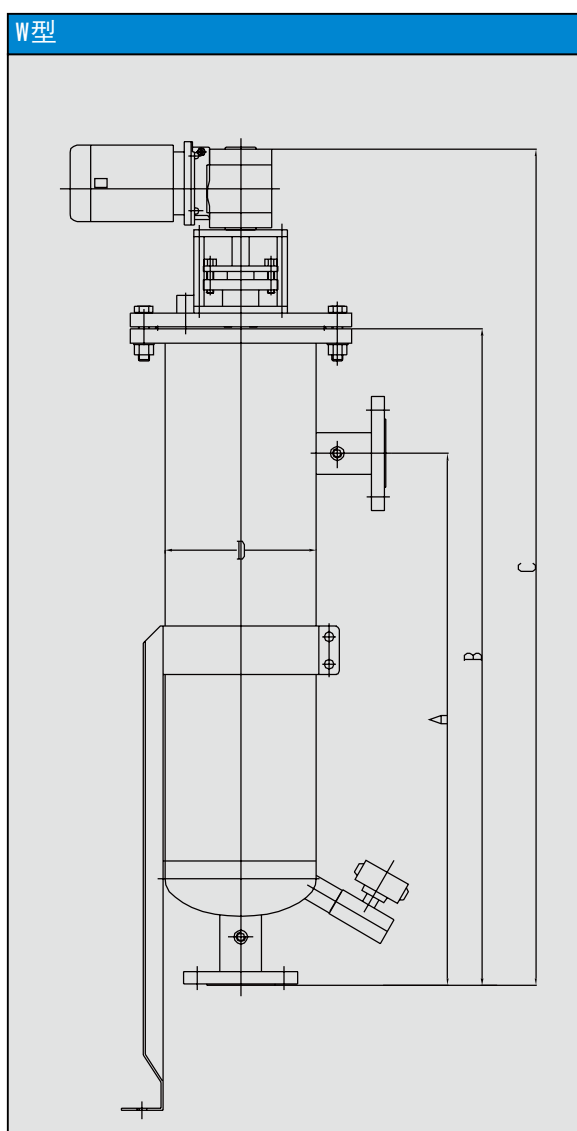
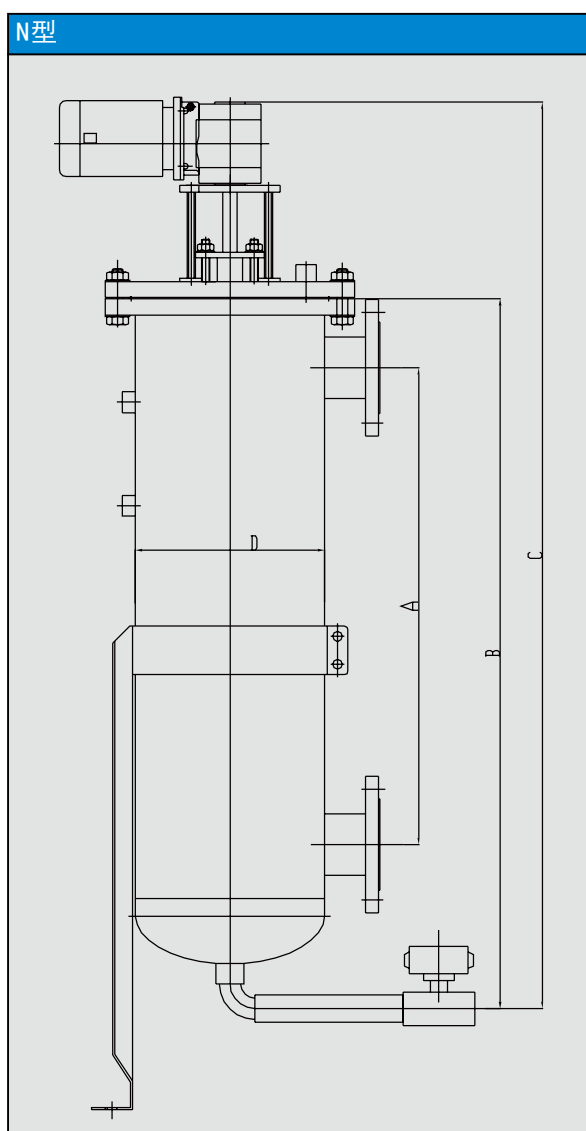

台灣總代理
宇燦股份有限公司
 ULTRA-PRO INTERNATIONAL CO., LTD.

台北總公司：台北縣汐止市新台五路1段79號13樓之10
 電話：(02) 8698-3338 (代表線) 傳真：(02) 8698-3339
 新竹分公司：新竹市寶山路452巷7弄6號
 電話：(03) 578-7969 傳真：(03) 577-9032
 台南分公司：台南縣仁德鄉正義三街142-1號
 電話：(06) 249-7458 傳真：(06) 249-6021
 網址：<http://www.ultrapro.com.tw>
 e-mail：ultrapro@ms26.hinet.net

濾網選型

NEO刮刀過濾器可選濾網有兩種：

NOVO™濾網，適合高精度過濾，最高達30 μm，擁有獨特的過濾表面結構，表面光滑，刮除清洗效果極佳；過濾開孔間隙均勻一致，是實現高效穩定過濾的關鍵性因素；一體成形，結構堅固，經久耐用，不同於易破損的普通編織型過濾網。SS316L材質，具有出色的抗腐蝕性能。

PORE™濾網，適合低精度過濾，最小孔徑1500 μm，攔截大塊顆粒，表面沖孔成型，內表面光滑處理，圓度精準，刮除效果好。SS316L材質，具有出色的抗腐蝕性能。

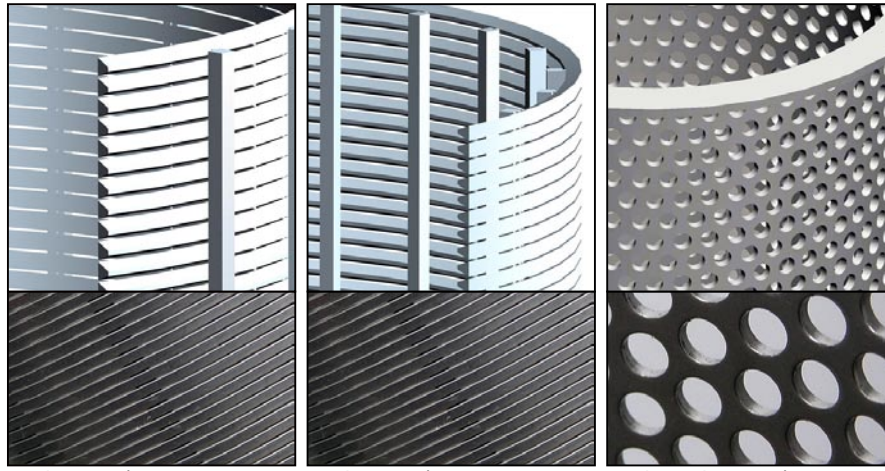

N型NOVO濾網

W型NOVO濾網

N型/W型PORE濾網



N型NOVO濾網

說明：N型光滑面在內部，W型光滑面在外部

精度換算表	目數 (Mesh)	500	300	200	150	120	100	75	60	50	40	30
	微米 (μm)	30	50	75	100	125	150	200	250	300	375	500

適用液體

Wax蠟
Kerosene煤油
Monomer單體
Polymer聚合物
Water Treatment水處理
Vitamins維生素
Citric Acid檸檬酸
Fermented Broth發酵液
Chitosan殼聚糖
Cellulose纖維素
Cosmetics化妝品
Penicillin青黴素
Pill masses藥丸
Protein蛋白質
Sepharose瓊脂糖 (凝膠)

Shampoo洗髮精
Silicone Solution 矽樹脂溶液
Soap肥皂
Sorbitol山梨醇
Stanols類固醇
Sterols固醇
Corn Syrup谷物糖漿
Wet-end Additives 濕部助劑
Adhesives粘合劑
Chemicals化學藥劑
Pigments顏料
Inks墨水
Lubricant潤滑劑
Paint塗料
Resins樹脂

Rubber橡膠
Ethanol乙醇
Chocolate巧克力
Confectionery糖果
Dairy奶製品
Edible Oils食用油
Hot Fry Oil高溫油
Juice果汁
Machining Fluids加工用液
Coolant冷卻液
Catalysts催化劑
Diesel柴油
.....

典型安裝

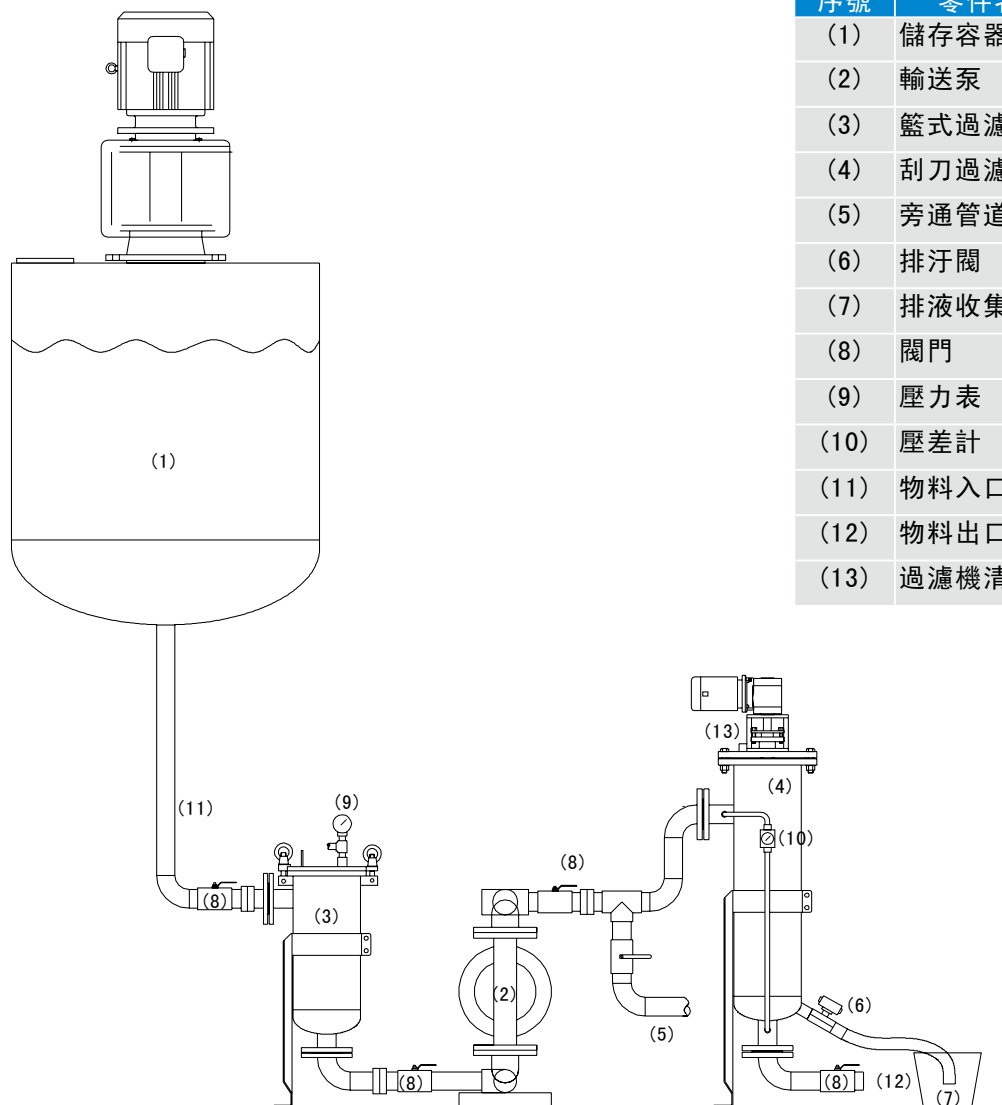

序號	零件名稱
(1)	儲存容器
(2)	輸送泵
(3)	籃式過濾器
(4)	刮刀過濾器
(5)	旁通管道
(6)	排汙閥
(7)	排液收集桶
(8)	閥門
(9)	壓力表
(10)	壓差計
(11)	物料入口
(12)	物料出口
(13)	過濾機清洗口

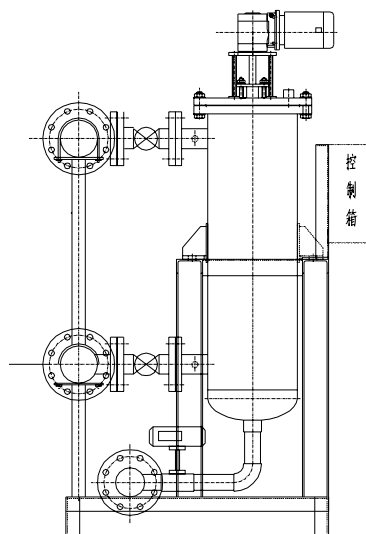
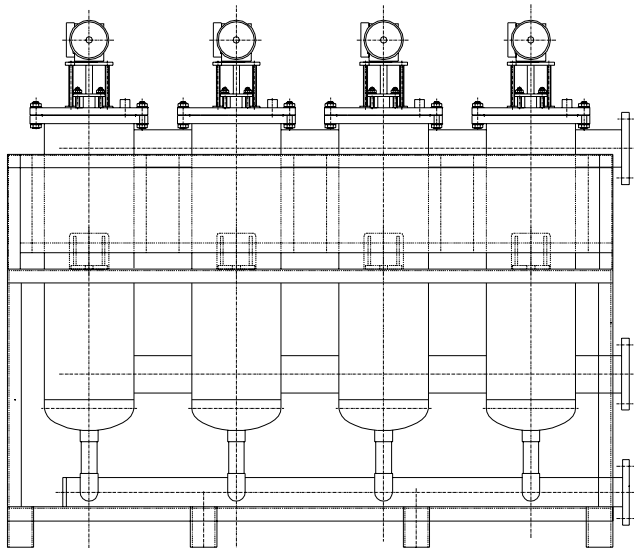

台灣總代理
宇燦股份有限公司
 ULTRA-PRO INTERNATIONAL CO., LTD.

台北總公司：台北縣汐止市新台五路1段79號13樓之10
 電話：(02) 8698-3338 (代表線) 傳真：(02) 8698-3339
 新竹分公司：新竹市寶山路452巷7弄6號
 電話：(03) 578-7969 傳真：(03) 577-9032
 台南分公司：台南縣仁德鄉正義三街142-1號
 電話：(06) 249-7458 傳真：(06) 249-6021
 網址：<http://www.ultrapro.com.tw>
 e-mail: ultrapro@ms26.hinet.net